

地上1段地下2段昇降横行縦列式駐車装置

SDパーク・Y12W

〔国土交通省認定番号:近畿(07)-4〕



NHK P.S

株式会社 **ニッパツ パーキングシステムズ**

NHK ニッパツ

日本発条株式会社
産業事業本部 パーキング部

本社 〒220-0004 神奈川県横浜市西区北幸2-8-19 ☎045(326)2891 〒520-2412 滋賀県野洲市六条985 ☎077(589)6446
大阪支店 〒532-0011 大阪市淀川区西中島3-9-13 ☎06(6886)0456
名古屋営業所 〒460-0003 名古屋市中区錦2-17-11 ☎052(218)3904

<http://www.nhk-ps.co.jp>

<http://www.nhkspg.co.jp>

地下標準ルーフ仕様

NORMAL ROOF

◆収容台数算定式

$$(3 \times \text{連数} - 2) \times 2 = \text{台数}$$

◆安全装置

- 光電式センサー
- 非常停止用押しボタンスイッチ
- 前面ゲート
- 車止め
- パレット受け装置
- 作動時間監視制御回路

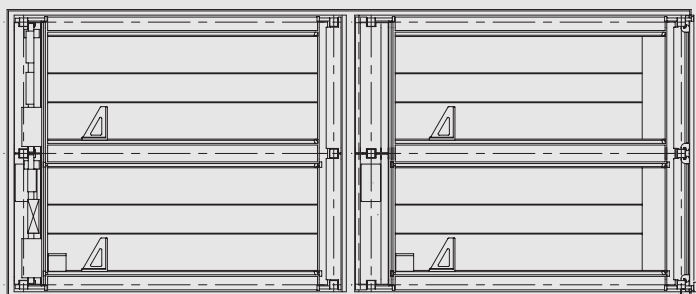

← 乗込口

← 乗込口

安全柵
建築側工事

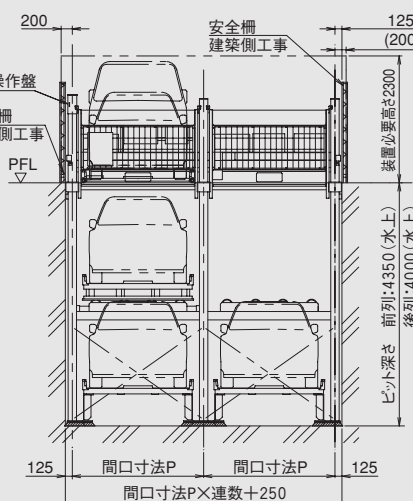
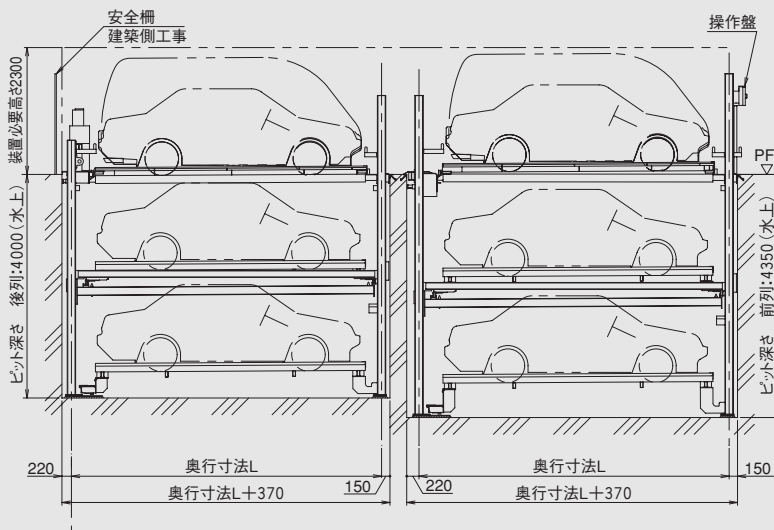

注) 左ハンドル車両の場合、右側にも左と同様の歩行路寸法が必要になります。

注) 本図は各パレットの定位状態を示し、通常の状態では昇降するパレットのいずれかが乗込み位置にあります。

◆Y12W型 地下標準ルーフ仕様諸元表

型式	SA	MA	LA	LB	LLA	
収容諸元	全長(mm)	4700	4850	5050	5200	5300
	全幅(mm)	1750	1850	1850	1950	1950
	1F全高(mm)	1550	1550	1550	1550	1550
	(2100)	(2100)	(2100)	(2100)	(2100)	
	B1F全高(mm)	1550	1550	1550	1550	1550
	B2F全高(mm)	1550	1550	1550	1550	1550
重量(kg)	2000	2000	2300	2300	2300	
最低地上高さ(mm)	130以上必要になります。					
間口寸法P(mm)	2350	2450	2450	2550	2550	
奥行寸法L(mm)	5550	5700	5900	6050	6150	
ビット深さ寸法(mm)	前列:4350(水上) 後列:4000(水上)					
装置必要高さH(mm)	2300					
1Fパレット	駆動方式	ローラー駆動式				
	モーター	0.2kW ブレーキ付				
	横行時間(sec)	16	17	18		
B1F B2Fパレット	駆動方式	ローラーチェーン駆動式				
	モーター	3.7kW ブレーキ付				
	昇降時間(sec)	B1F	上昇 22~24 下降 20~22			
		B2F	上昇 36~48 下降 27~36			
一次側電源	三相交流 200/220V 50/60Hz					
電源容量(kW)	11.4kW (17.8kVA)					

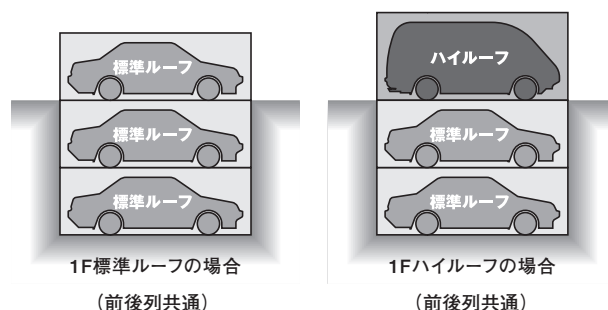

- ※ 本装置は後進乗込み専用です。
- ※ 全幅はドアミラーを含みません。
- ※ 収容諸元の重量は積載された荷物の重量を含みます。
- ※ 全長を満足する車両であっても後輪中心から前端までの寸法によっては収容できない場合があります。
- ※ 最低地上高さの低い車両は装置への乗り込み時、腹コソリの恐れがあります。
- ※ 泡消火の場合はビット深さが本図より深くなります。
- ※ 消火設備については所轄消防への確認が必要です。
- ※ 設置連数は最大6連まで可能です。
- ※ 屋内設置の場合は防振対策・防音対策を考慮願います。
- ※ 本仕様は予告なく変更することがありますので予めご了承下さい。

地下ミッドルーフ仕様

MID ROOF

◆収容台数算定式

$$(3 \times \text{連数} - 2) \times 2 = \text{台数}$$

◆安全装置

- 光電式センサー
- 非常停止用押しボタンスイッチ
- 前面ゲート
- 車止め
- パレット受け装置
- 作動時間監視制御回路

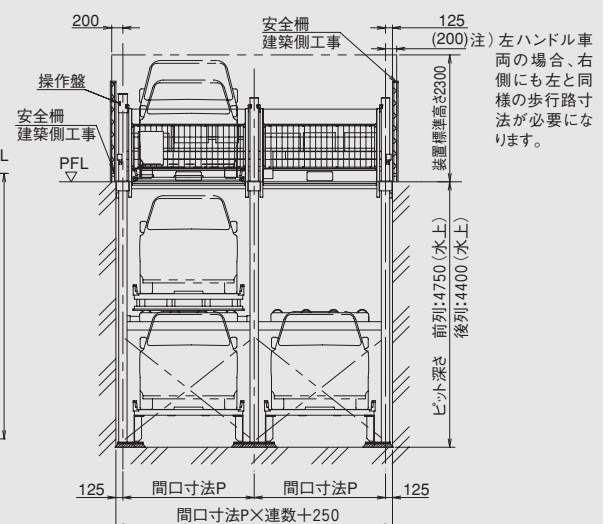
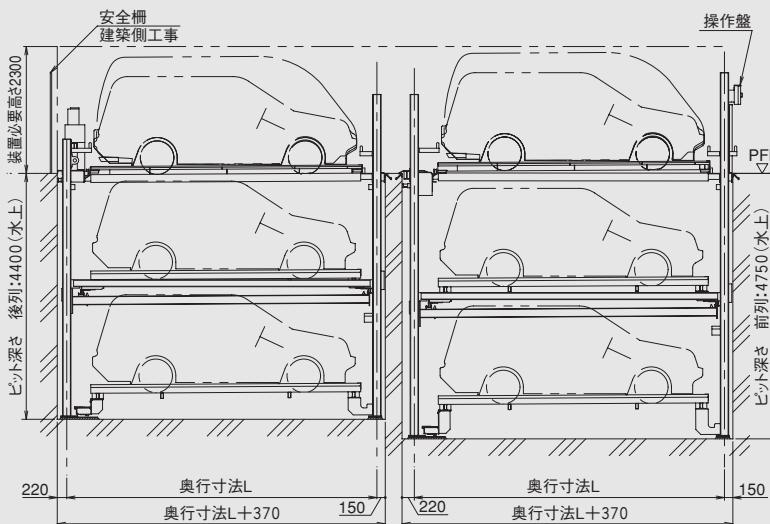
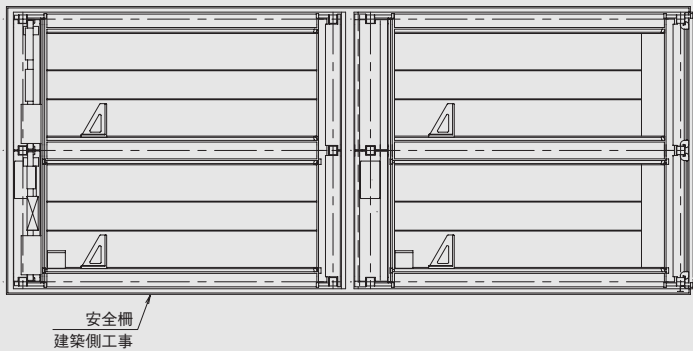

注) 本図は各パレットの定位状態を示し、通常の状態では昇降するパレットのいずれかが乗込み位置にあります。

◆Y12W型 地下ミッドルーフ仕様諸元表

型 式	SAM	MAM	LAM	LBM	LLAM	
収容諸元	全 長 (mm)	4700	4850	5050	5200	5300
	全 幅 (mm)	1750	1850	1850	1950	1950
	1F 全高 (mm)	1750 (2100)	1750 (2100)	1750 (2100)	1750 (2100)	1750 (2100)
	B1F全高 (mm)	1750	1750	1750	1750	1750
	B2F全高 (mm)	1750	1750	1750	1750	1750
	重 量 (kg)	2000	2000	2300	2300	2300
最低地上高さ (mm)	130以上必要になります。					
間口寸法 P (mm)	2350	2450	2450	2550	2550	
奥行寸法 L (mm)	5550	5700	5900	6050	6150	
ピット深さ寸法 (mm)	前列:4750 (水上) 後列:4400 (水上)					
装置必要高さH (mm)	2300					
1F パレット	駆動方式	ローラー駆動式				
	モーター	0.2kW ブレーキ付				
	横行時間 (sec)	16	17		18	
B1F B2F パレット	駆動方式	ローラーチェーン駆動式				
	モーター	3.7kW ブレーキ付				
	昇降時間 (sec)	B1F	上昇 24~27 下降 22~24			
		B2F	上昇 39~51 下降 29~39			
一次側電源	三相交流 200/220V 50/60Hz					
電源容量 (kW)	11.4kW (17.8kVA)					

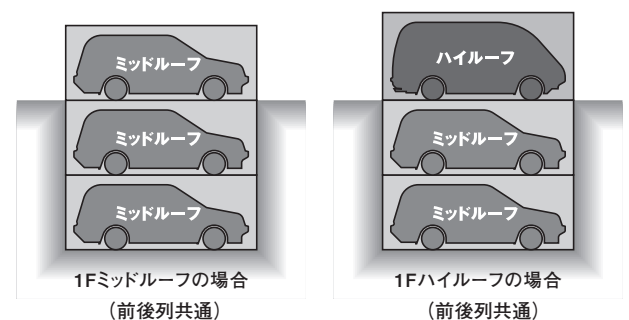

- * 本装置は後進乗込み専用です。
- * 全幅はドアミラーを含みません。
- * 収容諸元の重量は積載された荷物の重量を含みます。
- * 全長を満足する車両であっても後輪中心から前端までの寸法によっては収容できない場合があります。
- * 最低地上高さの低い車両は装置への乗り込み時、腹コスリの恐れがあります。
- * 泡消火の場合はピット深さが本図より深くなります。
- * 消火設備については所轄消防への確認が必要です。
- * 設置連数は最大6連まで可能です。
- * 屋内設置の場合は防振対策・防音対策を考慮願います。
- * 本仕様は予告なく変更することがありますので予めご了承下さい。

地下ハイルーフ仕様

HIGH ROOF

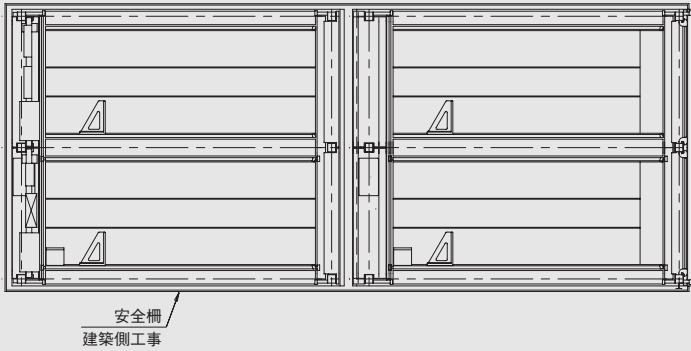

乗込口

乗込口

◆収容台数算定式

$$(3 \times \text{連数} - 2) \times 2 = \text{台数}$$

◆安全装置

- 光電式センサー
- 非常停止用押しボタンスイッチ
- 前面ゲート
- 車止め
- パレット受け装置
- 作動時間監視制御回路

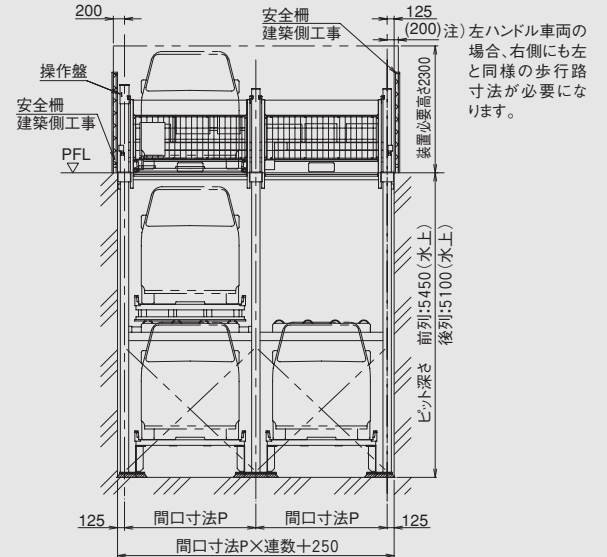
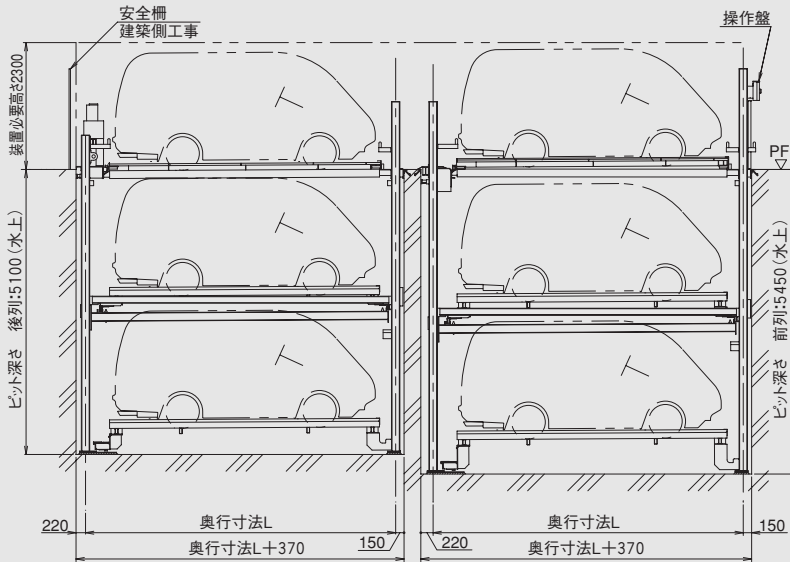

注) 本図は各パレットの定位置状態を示し、通常の状態では昇降するパレットのいずれかが乗込み位置にあります。
注) 本サイズの他に、B1Fのみ標準ルーフ、B1Fのみミッドルーフのハイルーフ仕様もございますので、お問い合わせください。

◆Y12W型 地下ハイルーフ仕様諸元表

型 式		SAHH	MAHH	LAHH	LBHH	LLAHH
収容諸元	全 長 (mm)	4700	4850	5050	5200	5300
	全 幅 (mm)	1750	1850	1850	1950	1950
	1F全高 (mm)	2100	2100	2100	2100	2100
	B1F全高 (mm)	2100	2100	2100	2100	2100
	B2F全高 (mm)	2100	2100	2100	2100	2100
	重 量 (kg)	2000	2000	2300	2300	2300
最低地上高さ (mm)		130以上必要になります。				
間口寸法 P (mm)		2350	2450	2450	2550	2550
奥行寸法 L (mm)		5550	5700	5900	6050	6150
ピット深さ寸法 (mm)		前列:5450 (水上) 後列:5100 (水上)				
装置必要高さH (mm)		2300				
1F パレット	駆動方式	ローラー駆動式				
	モーター	0.2kW ブレーキ付				
	横行時間 (sec)	16	17		18	
B1F B2F パレット	駆動方式	ローラーチェーン駆動式				
	モーター	3.7kW ブレーキ付				
	昇降時間 (sec)	B1F	上昇 28~30		下降 24~26	
		B2F	上昇 46~58		下降 34~43	
一次側電源		三相交流 200/220V 50/60Hz				
電源容量 (kW)		11.4kW (17.8kVA)				

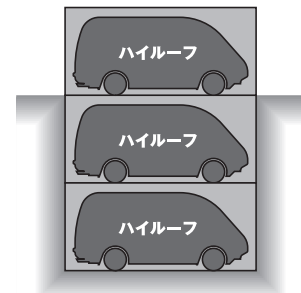

(前後列共通)

- ※本装置は後進乗込み専用です。
- ※全幅はドアミラーを含みません。
- ※収容諸元の重量は積載された荷物の重量を含みます。
- ※全長を満足する車両であっても後輪中心から前端までの寸法によっては収容できない場合があります。
- ※最低地上高さの低い車両は装置への乗り込み時、腹コソリの恐れがあります。
- ※泡消火の場合はピット深さが本図より深くなります。
- ※消火設備については所轄消防への確認が必要です。
- ※設置連数は最大6連まで可能です。
- ※屋内設置の場合は防振対策・防音対策を考慮願います。
- ※本仕様は予告なく変更することがありますので予めご了承下さい。